

- 10 pájecích špiček ve dvou řadách
- šroubové svorky 1.5mm²
- provozní napětí do 250V~(=)
- proud jedním spojem 3A

Použití

Propojovací modul MS10 je určen pro šroubové připojení jednotlivých vodičů k pájecím špičkám upevněným ve dvou řadách na desce plošného spoje. Na tyto pájecí špičky lze připájet součástky a drátové propojky. Modul je mimo jiné vhodný jako držák součástek nutných pro konfiguraci obvodů řídicích a regulačních systémů, popřípadě i jiných zařízení. Konstrukčně je propojovací modul MS10 určen pro montáž do skříní elektrických rozváděčů na standardní nosnou lištu šíře 35mm.

Popis

Připojovací svorky modulu jsou pomocí desky plošného spoje propojeny na jednotlivé pájecí špičky. Pájecí špičky jsou ve dvou řadách ve vzdálenosti 35mm. Rozteč pájecích špiček odpovídá rozteči připojovacích svorek a je 5mm. Na pájecí špičky lze tedy ve standardním uspořádání upevnit (připájet) 5 součástek. Pájecí špičky mají otvor a zářez pro fixaci vývodu součástky během pájení. Pájecí špička je mosazná, pocínovaná. Pro pájení je možné používat teplotu maximálně 250°C po dobu 5 sekund!

Propojovací moduly lze montovat na montážní nosnou lištu těsně vedle sebe, ale nad moduly a pod nimi musí být dostatek prostoru pro vyvedení vodičů.

Při aplikaci je třeba kontrolovat ztrátový výkon součástek upevněných na propojovacím modulu. Ztrátový výkon jedné součástky by neměla přesáhnout 15W a na celém modulu by neměly být součástky s celkovým ztrátovým výkonem větším než 30W. Zároveň platí zásada, že se neumísťují součástky velkým ztrátovým výkonem vedle součástek jejichž teplota závislost by mohla nepříznivě ovlivnit celkovou funkci zařízení.

Konstrukčně je propojovací modul řešen jako deska plošného spoje osazená do plastové vany. Na desce plošného spoje jsou namontovány připojovací svorky a pájecí špičky. Pozor ! použitá konstrukce zajišťuje elektrické krytí IP00.

Mezní parametry

maximální napětí 300V~(=)
 maximální proud jedním spojem 3A
 maximální ztrátový výkon jedné součástky 15W
 maximální ztrátový výkon všech součástek 30W
 rozsah provozních teplot..... -20°C až +50°C
 rozsah skladovacích teplot -30°C až +80°C

Propojovací modul MS10

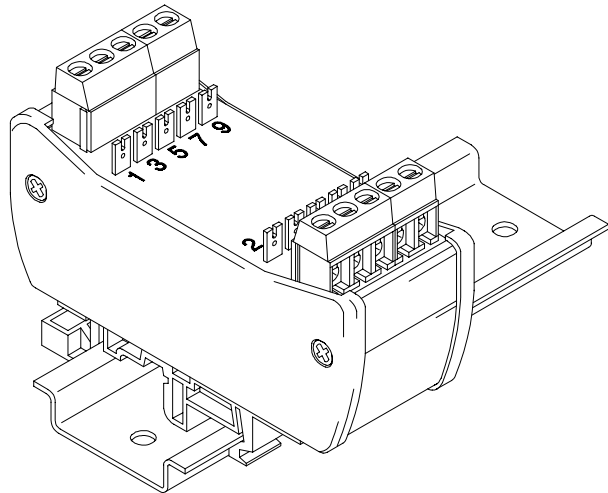

Propojovací svorky

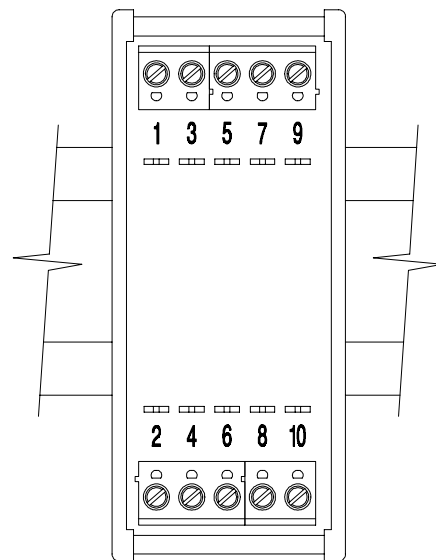

- 1 propojení na pájecí špičku ,1'
- 2 propojení na pájecí špičku ,2'
-
-
- 10 propojení na pájecí špičku ,10'

Parametry

provozní napětí.....	do 250V~(=)
provozní proud jedním spojem.....	do 2A
ztrátový výkon jedné součástky na modulu.....	do 10W
ztrátový výkon všech součástek na modulu.....	do 20W
vzdálenost mezi řadami pájecích špiček.....	35mm
rozteč pájecích špiček.....	5mm
propojovací svorky.....	šroubové, pro průřez 0.05 až 1.5mm ²
elektrické krytí.....	IP00
rozměry (Š×V×D).....	78×55×86mm
montážní poloha.....	svíslá
hmotnost.....	0.15kg
pracovní prostředí.....	normální bez mechanických nečistot
.....	bez žíravých par a plynů
.....	relativní vlhkost 20 až 80%
.....	absolutní vlhkost do 40g/m ³
.....	barometrický tlak 75 až 125kPa

Montáž

Propojovací modul MS10 se upevní na montážní lištu šíře 35mm a to tak, že se nejprve nasadí spodní část háčků držáků plastové vany na lištu a tlakem vzhůru se zaklapnou západky. Po posunutí na požadované místo se zapojí vodiče do svorek. Při demontáži je třeba nejprve odpojit vodiče ze svorek, pak se uvolní západky držáků šroubovákem, tahem za výstupky nahore na držácích. Na pájecí špičky lze ve standardním uspořádání upevnit (připájet) 5 součástek. Pájecí špičky mají otvor a zářez pro fixaci vývodu součástky během pájení. Pro pájení je možné používat teplotu maximálně 250°C po dobu 5 sekund!

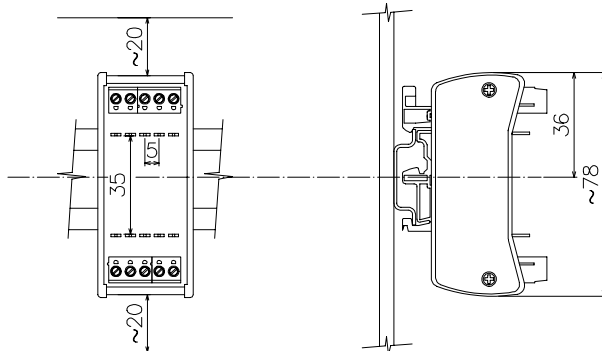

Upozornění

Před připojením modulu si pečlivě přečtete tento katalogový list. V případě nejasností se obraťte na svého dodavatele nebo přímo na výrobce.

Propojovací modul MS10 nevyžaduje obsluhu ani údržbu. Opravy provádí výrobce, jakýkoliv zásah do elektrických obvodů modulu má za následek ztrátu všech záruk.

Nepřipojujte a nezapínejte modul, který je poškozen přepravou nebo jinými vlivy!

Před prací na svorkách modulu jej nejprve odpojte od napětí!

Konstrukce modulu zajišťuje krytí pouze IP00, jsou-li na modulu připojeny součástky napájené nebezpečným napětím, je třeba použít kryt proti nebezpečnému dotyku (2x bočnice SCFCV4 a kryt CPV4). Tyto díly nejsou součástí dodávky, je nutné je objednat zvlášť.

Je-li použit kryt proti nebezpečnému dotyku, zhorší se chlazení součástek na modulu a je třeba redukovat povolený ztrátový výkon o 50%.

Je-li výrobek použit způsobem, který odporuje doporučením výrobce, může být narušena ochrana před úrazem elektrickým proudem nebo požárem.

Ostatní

Tento katalogový list slouží zároveň jako průvodní dokumentace k propojovacímu modulu MS10.

Údaje v katalogovém listu popisují vlastnosti výrobku, aniž by je zajišťovaly. NEWTE nepřebírá odpovědnost za chybné použití katalogového listu.

Protože každý výrobek podléhá vývoji, může se stát, že dojde k určitým vylepšením, které tento katalogový list nezachytí. NEWTE si vyhrazuje právo popisovaný výrobek kdykoliv upravovat a zdokonalovat bez předchozího upozornění.

Technické pokyny a naznačená zapojení uvedené v katalogovém listu, stručně vyjadřují hlavní smysl. Uživatel musí posoudit jejich aplikovatelnost zvlášť v každém jednotlivém případě. Moduly uvedené v tomto popisu jsou v průmyslovém názvosloví označovány jako 'přístroje'. Nejedná se však o žádné přístroje nebo stroje schopné přímého upotřebení nebo přímého napojení na síť, ale o komponenty. Teprve včleněním těchto komponentů do konstrukce uživatele, je stanovena jejich konečná funkce. Soulad konstrukce uživatele se stávajícími právními předpisy leží v oblasti odpovědnosti uživatele.

Tyto pokyny si nečiní nároky na úplnost a bezchybnost. V případě dotazů nebo problémů se obraťte na svého dodavatele nebo přímo na výrobce.